

Francisco Bandeira

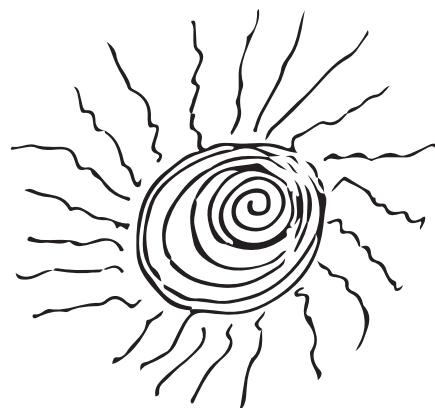

MAUC PARA COLORIR

caderno de ilustrações 1

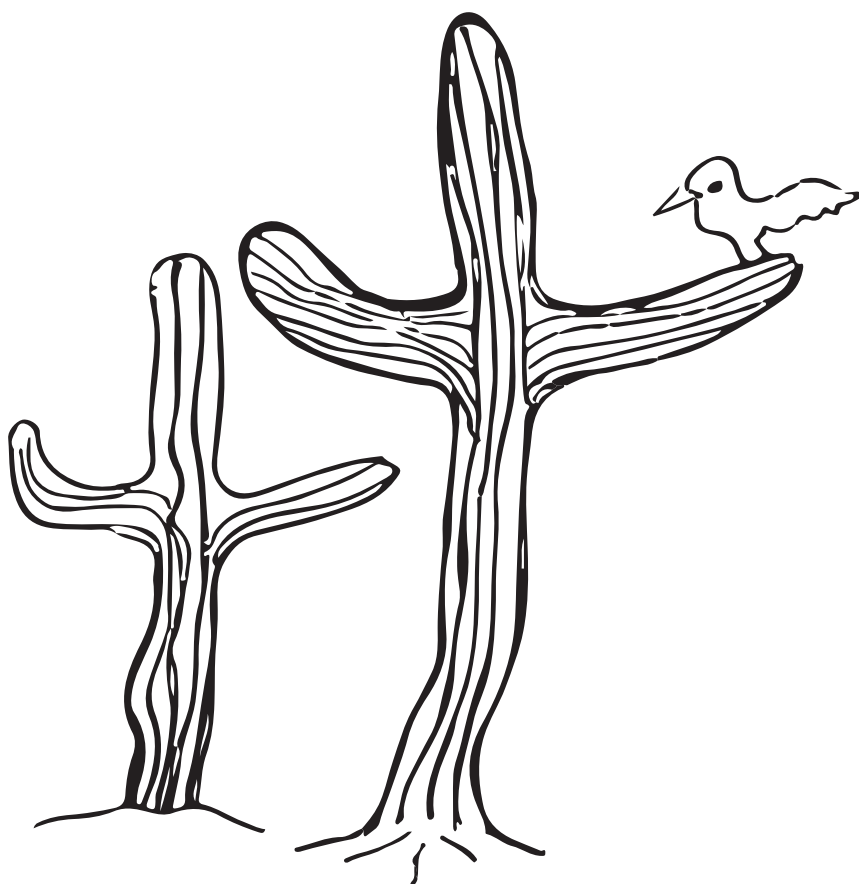

2020

FICHA TÉCNICA

Idealização

Graciele Siqueira

Coordenação do Projeto

Helem Cristina Ribeiro de Oliveira Correia

Ilustração

Francisco Antonio Araujo Bandeira

Design e Diagramação

Marília Bezerra de Freitas Silva

Colaboração

Auricélia França de Sousa Reis

Kathleen Raelle Silveira

Juliana Maria Fernandes de Almeida

Maria Carlizeth da Silva Campos

Maria Júlia Ribeiro

Saulo Moreno Rocha

Dados Internacionais de Catalogação na Publicação (CIP)
Juliana Maria Fernandes de Almeida CRB-3/1336

M399 MAUC para colorir: caderno de ilustrações / Francisco Antônio Araújo Bandeira (ilustração). – Fortaleza: MAUC, 2020. 25 p. : il.

Caderno de Ilustrações para Colorir do Museu de Arte da Universidade Federal do Ceará – MAUC/UFC.

1. Arte. 2. Museu. 3. Livros para colorir. I. Museu de Arte da UFC. II. Bandeira, Francisco Antônio Araújo, il. III. Título.

CDD 741.642

Apresentação

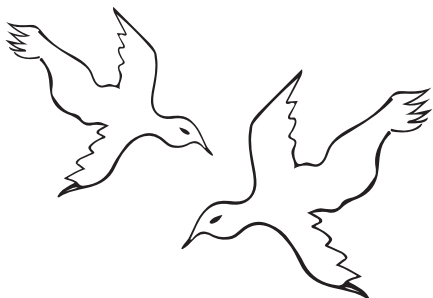

*“Essa noite eu tive um sonho
de sonhador
Maluco que sou, eu sonhei
Com o dia em que a Terra parou
com o dia em que a Terra parou
Foi assim
No dia em que todas as pessoas
Do planeta inteiro
Resolveram que ninguém ia sair de casa
Como que se fosse combinado em todo
o planeta
Naquele dia, ninguém saiu de casa, ninguém ninguém”
O Dia em que a Terra Parou - Raul Seixas*

De repente, recebemos a notícia de que precisaríamos fechar as portas do Museu de Arte da Universidade Federal do Ceará - Mauc, por um tempo determinado e indeterminado, devido à uma pandemia que se aproximava de nós naquele meados de março de 2020. Por meio de um trabalho diário, sério e cuidadoso, estamos sempre buscando formas, estratégias, caminhos de aproximação com as crianças, com as famílias, com os jovens, com as escolas e com toda a sociedade e durante a pandemia não seria diferente.

A pandemia chegou e o que fazer neste momento? Qual o lugar da arte no isolamento e no distanciamento social? Qual o lugar de um museu universitário de arte durante uma pandemia? Como ficar próximo do nosso visitante sem o contato físico? O que fazer com as crianças durante um período indeterminado?

O Mauc está de portas fechadas no momento, mas entra em todas as casas por meio dos laços sociais que foram estabelecidos ao longo dos seus quase 60 anos de atividades. Num momento delicado como este que estamos vivendo, Francisco Bandeira, presenteia o Mauc, os pais e responsáveis, os filhos, os professores, os alunos, os idosos com um caderno de Ilustrações para colorir.

Neste Caderno de Ilustrações para Colorir do Mauc não vamos colorir apenas o papel e os desenhos, vamos aproveitar o momento para colorir nossos sonhos. É um caderno em que as cores surgirão do compartilhamento das experiências, das vivências e memórias da infância e das brincadeiras, do espantamento dos medos e da aproximação dos sonhos... enfim, um caderno para que as gerações se encontrem na sala, na varanda, no quarto, no escritório, no quintal, na garagem, para que se encontrem! Todos irão lembrar deste caderno como um lugar de memórias de um tempo que serviu para nos afastar do mundo “lá fora” e nos aproximar dos nossos valores e dos nossos entes queridos.

Por fim, afirmamos, que a Casa Mauc é uma casa de sonhos e de cuidado com o outro, de cuidado com os pequenos e de cuidado com os grandes, de cuidado com os moradores e de cuidado com os visitantes! É com certeza uma casa que cuida e que é bem cuidada!

Fiquem bem, se possível, fiquem em casa e em breve, estaremos todos juntos brindando a vida e fruindo a arte!

Graciele Siqueira e Helem Ribeiro
Idealizadora e Coordenadora do Projeto

Desenhar, pintar, correr, mexer em todos os cantos da casa, imaginar e expandir, são algumas das questões cotidianas vivenciadas por milhões de crianças que estão em isolamento social neste período de pandemia. Pais, mães e responsáveis, tentam fazer de tudo para prover às filhas e aos filhos os melhores meios para o lazer, a brincadeira e, claro, a aprendizagem. Um turbilhão de energia, criatividade e imaginação! Nas mentes férteis das pequenas e dos pequenos, parece não haver limites para encontrar beleza e encantamento no mundo, para viajar para outros universos e tempos e encontrar seres deslumbrantes.

Artistas de diversas linguagens, mais do que nunca, são parceiros e parceiras imprescindíveis à convivência diária. Livros ilustrados, desenhos animados, jogos e muitas histórias fantásticas nos ajudam a atravessar essa fase difícil e seguir adiante. E qual o papel de um Museu de Arte? Como podemos colaborar? Impossibilitados de recebê-los no Mauc e pensando em tornar os seus dias mais animados e preenchidos de muita arte, lançamos agora este Caderno para colorir.

Manipular cores e exercitar o colorir, diferente do que muitos pensam, também é um gesto da mais alta relevância para a formação de nossa sensibilidade estética. O servidor técnico-administrativo do Mauc e artista plástico Francisco Bandeira produziu os desenhos, mas a alma será dada pelas crianças, que preencherão as obras de vida e muitos tons, com a singularidade do olhar e das mãos de cada um(a).

Assim, seguimos buscando nos fazer presentes na trajetória de vocês e, em breve, esperamos encontrá-los(as) nas nossas exposições, em nossas oficinas, brincando e alimentando de muita vitalidade os nossos dias no Mauc. O carinho, a generosidade e, principalmente, o sorriso de cada criança, nos animam a acreditar em um mundo diferente e a trabalhar diariamente para vê-lo concretizado, em que todas as pequenas possam brincar e viver plenamente. Parabenizamos o nosso colega Francisco Bandeira que, mais uma vez, nos brinda com seu fazer artístico embalado pelos sonhos da Arte-Educação.

E, criançada, recebam o nosso afeto e aproveitem, mãos à obra!

Fortaleza, maio de 2020

Saulo Moreno Rocha

Núcleo Educativo do Museu de Arte da UFC

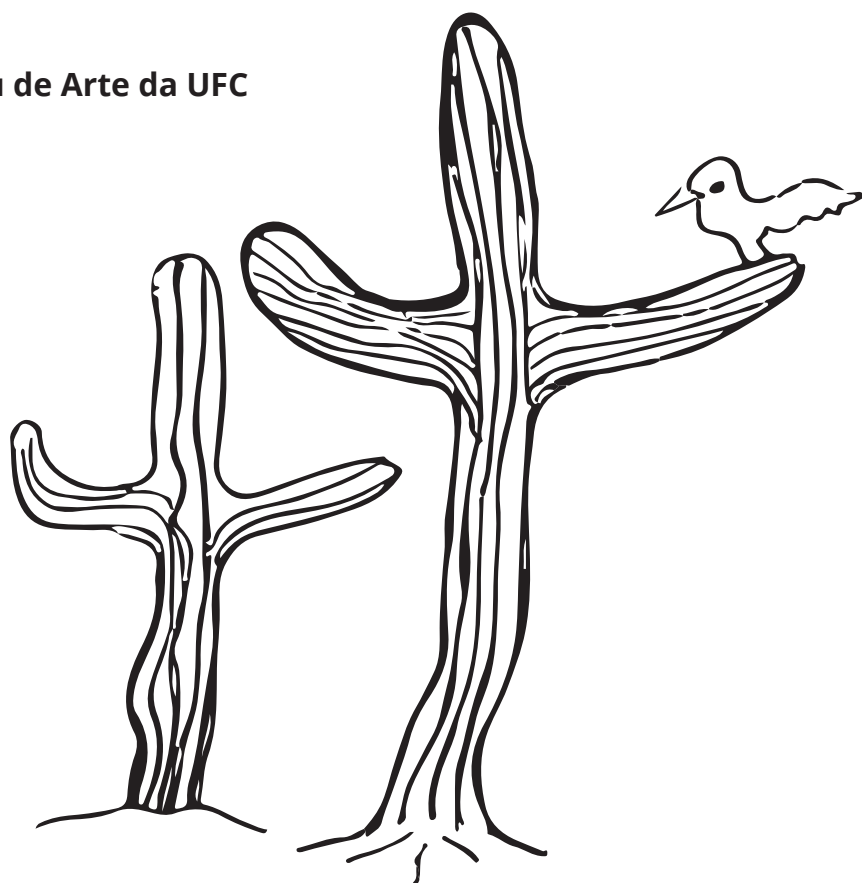

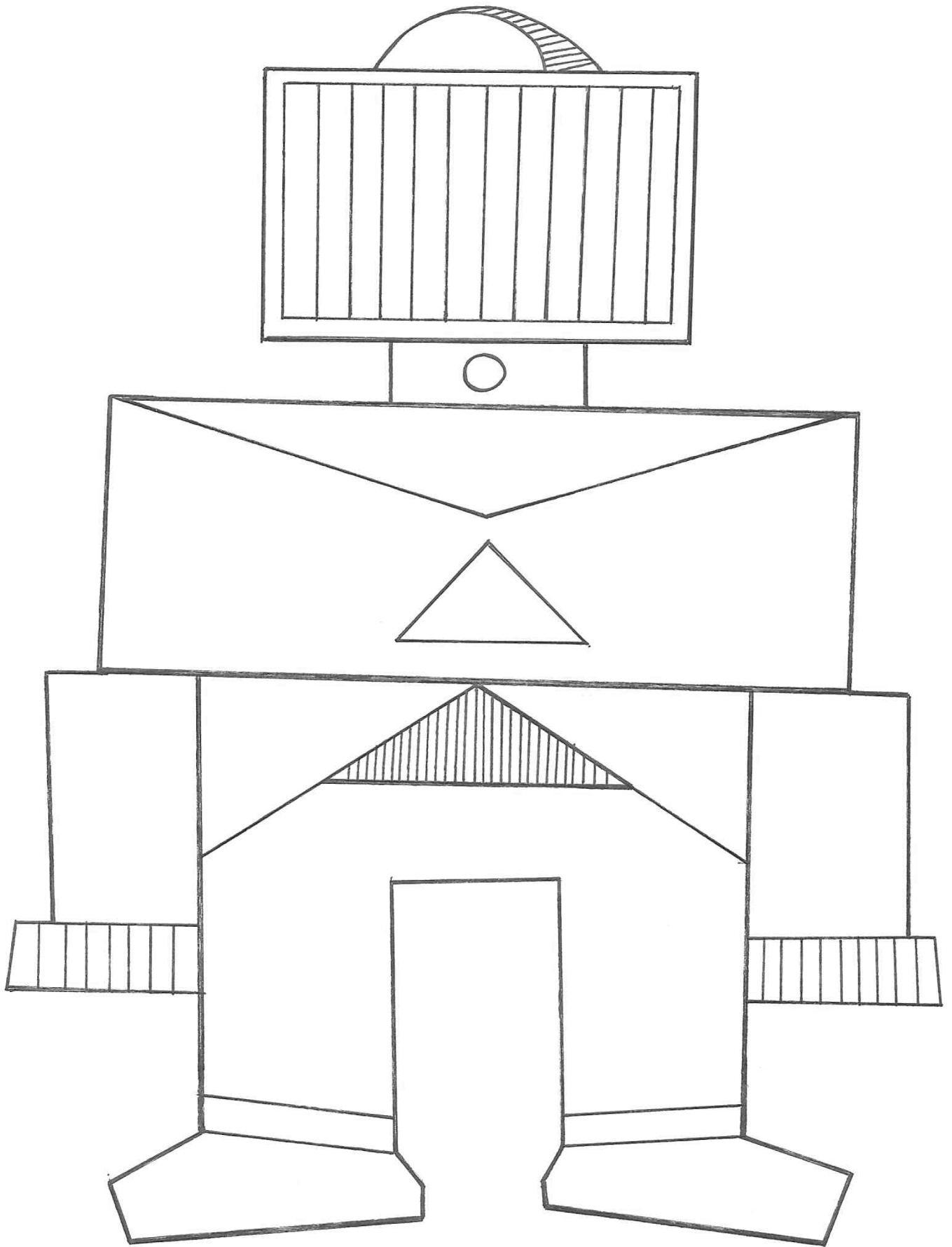

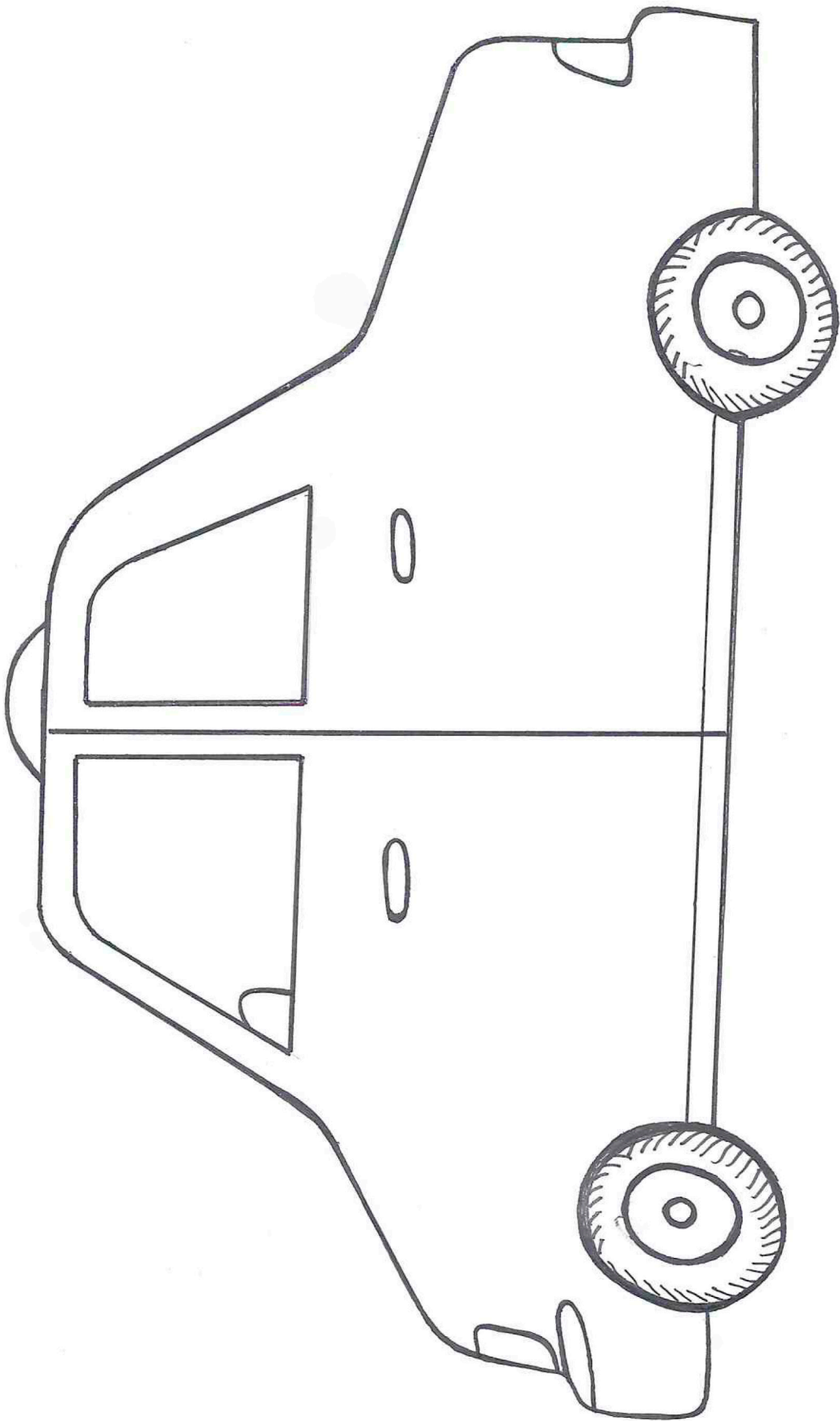

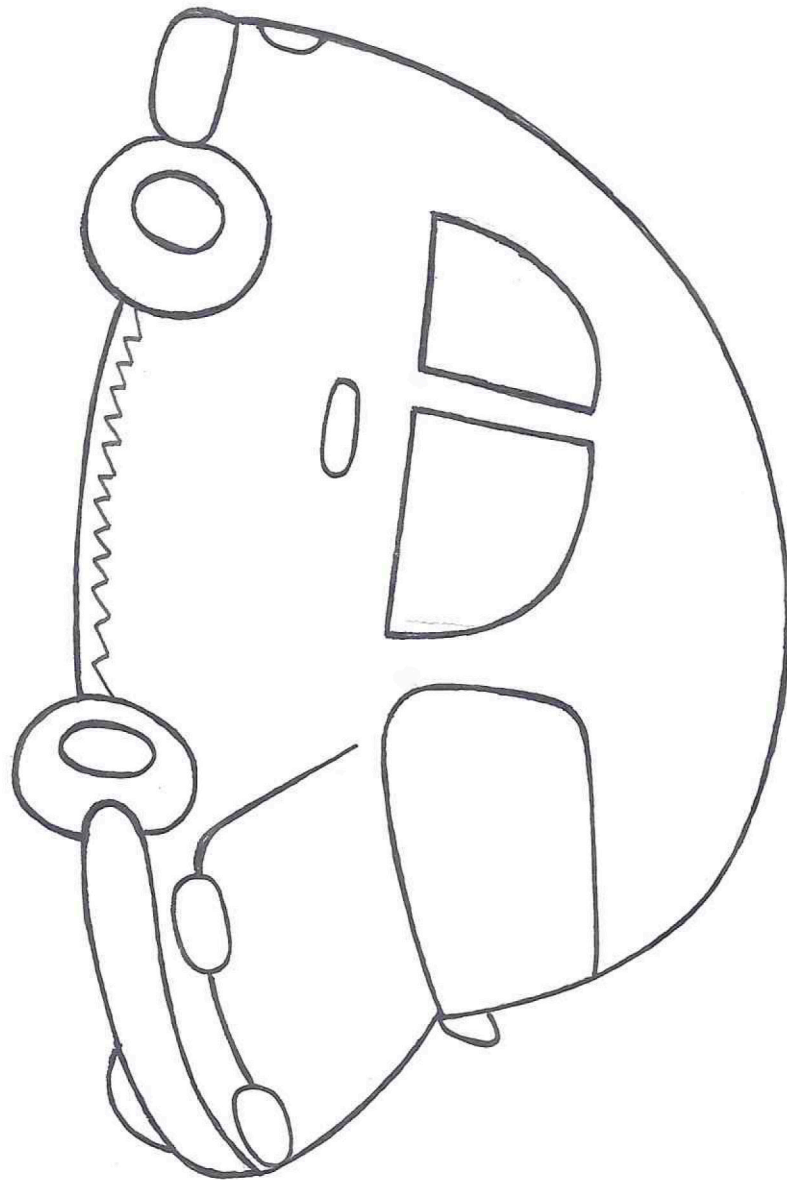

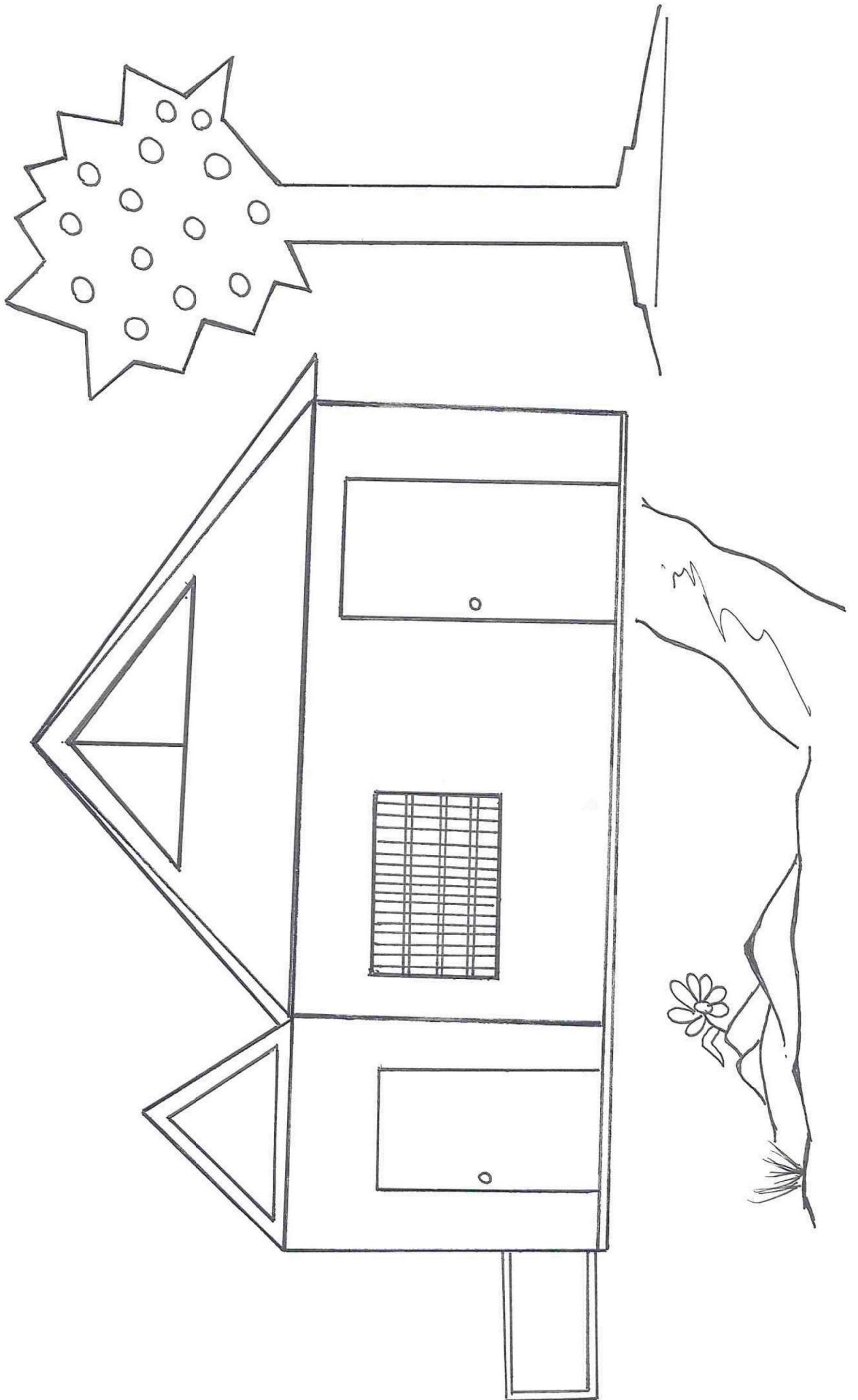

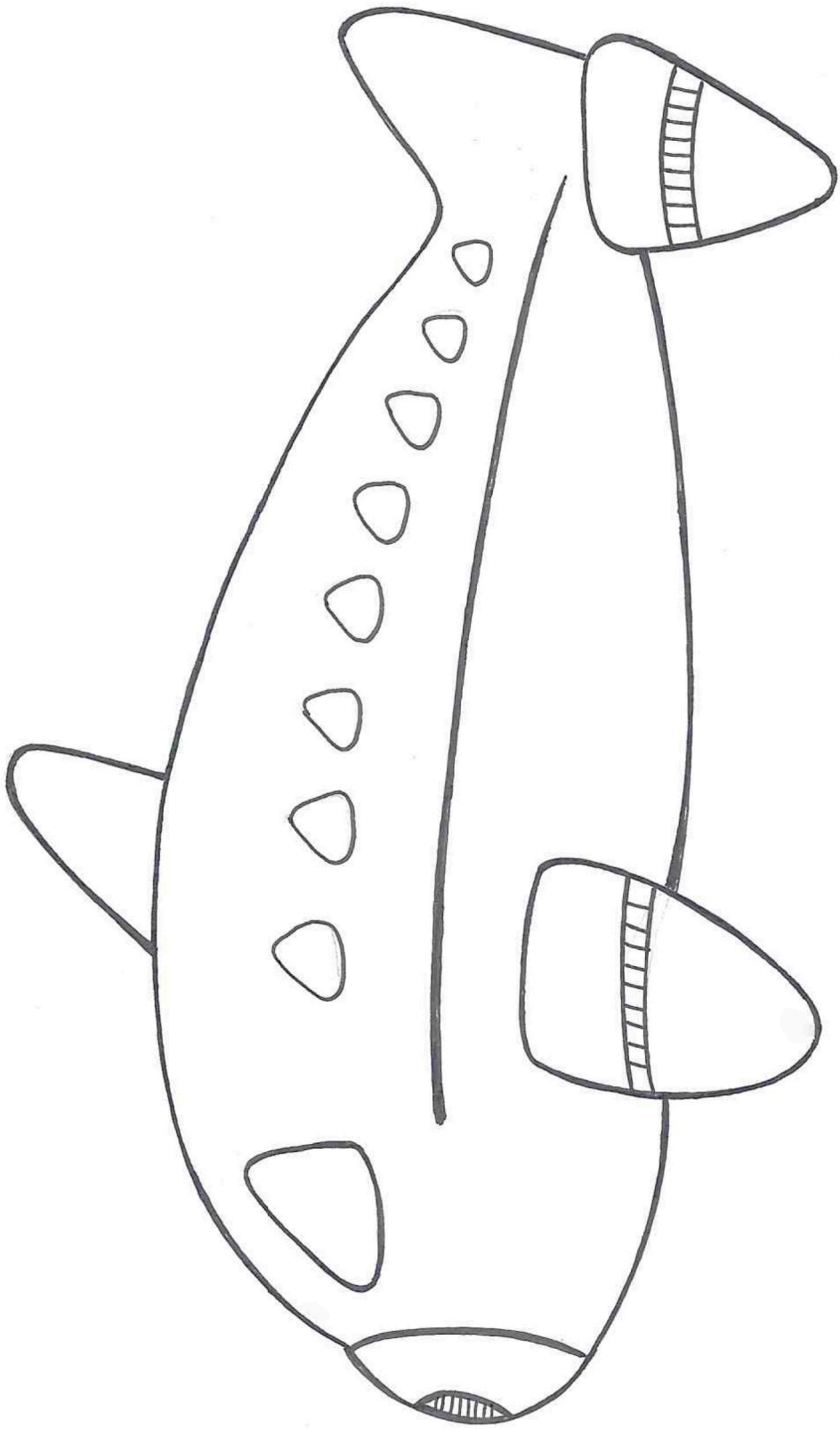

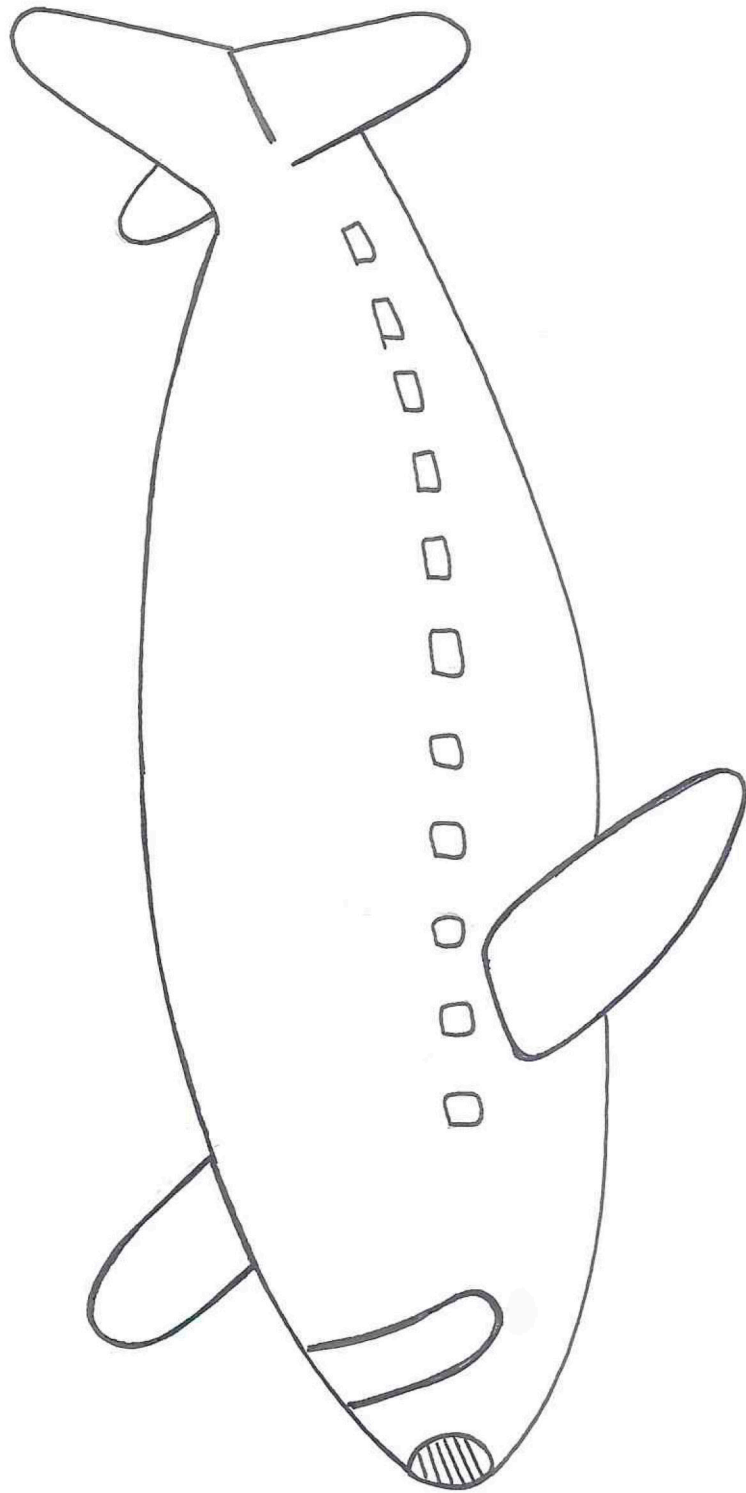



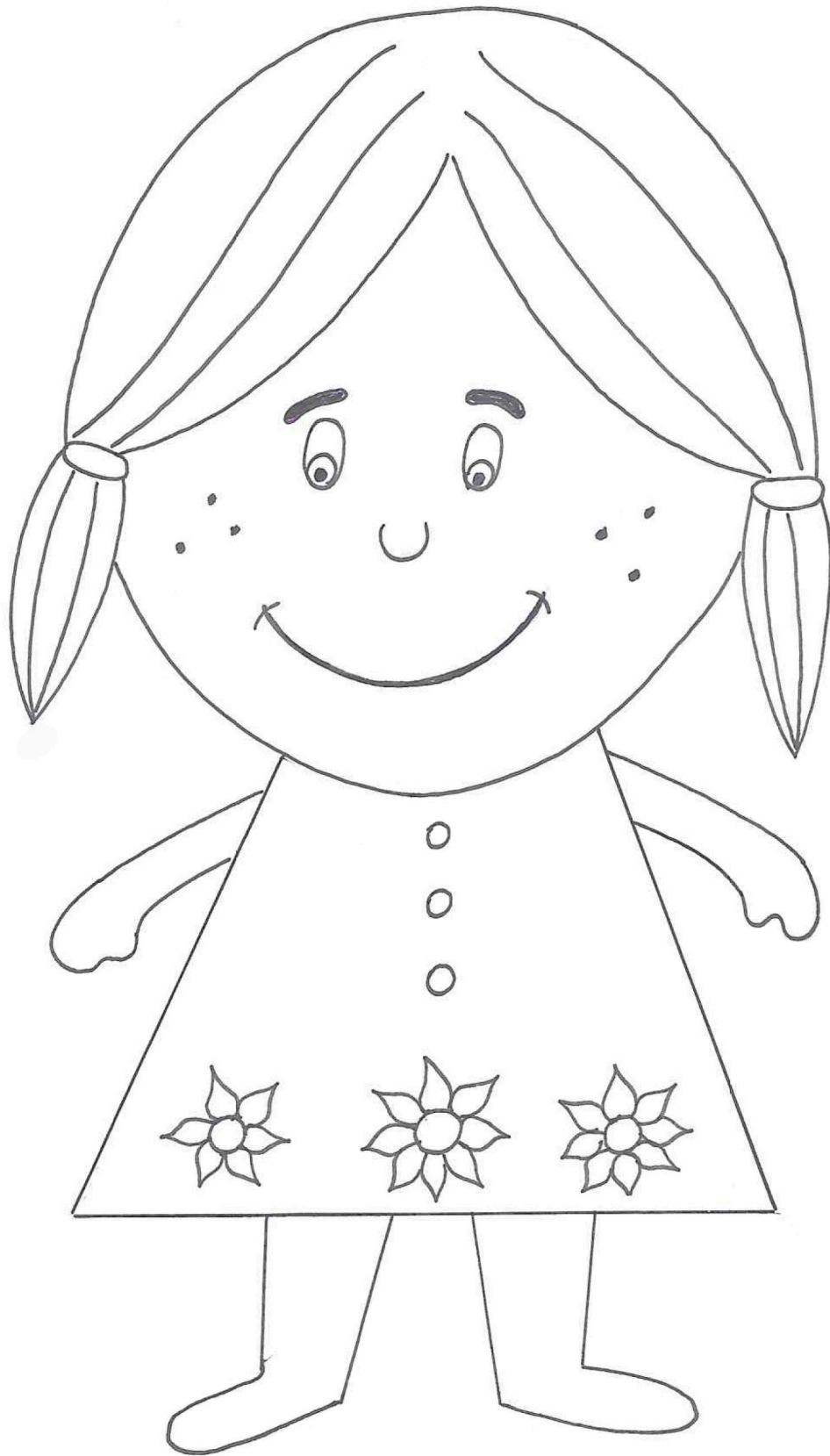





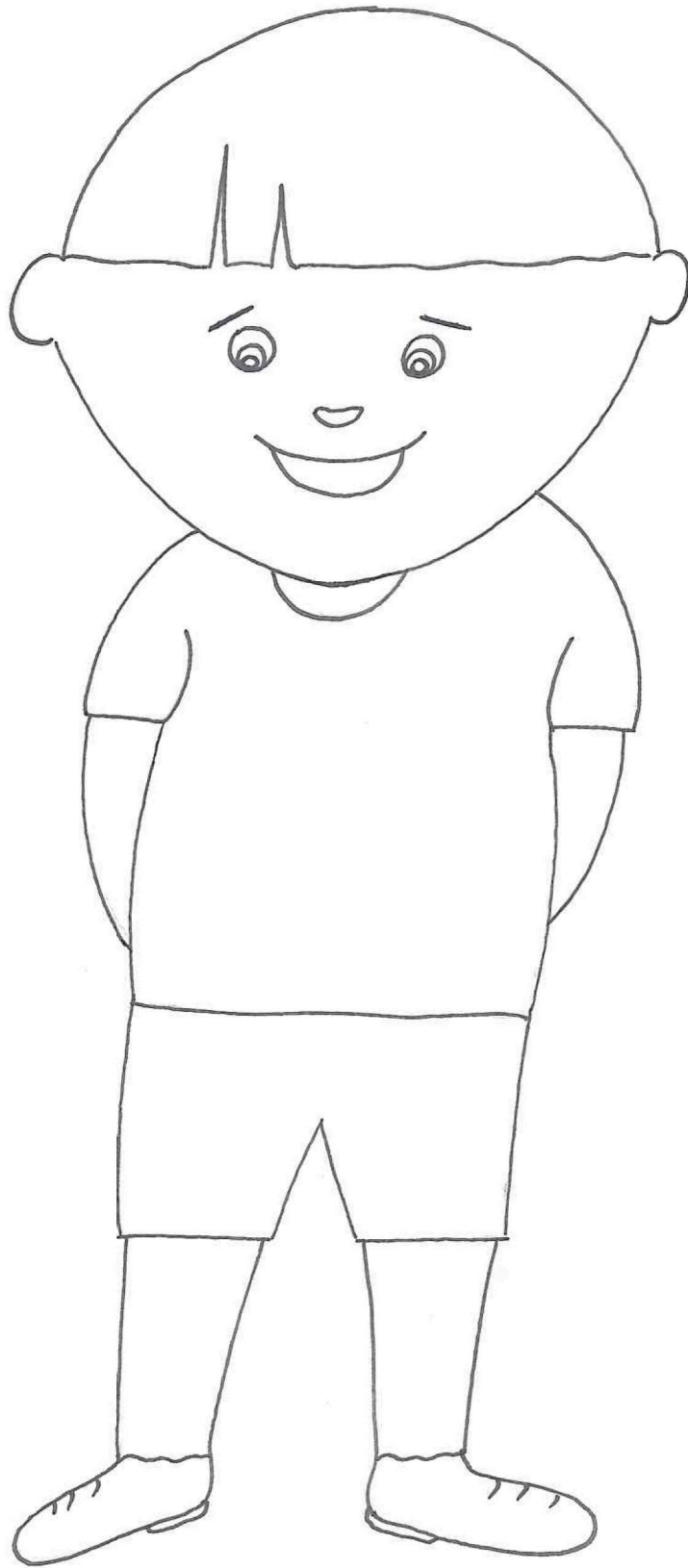

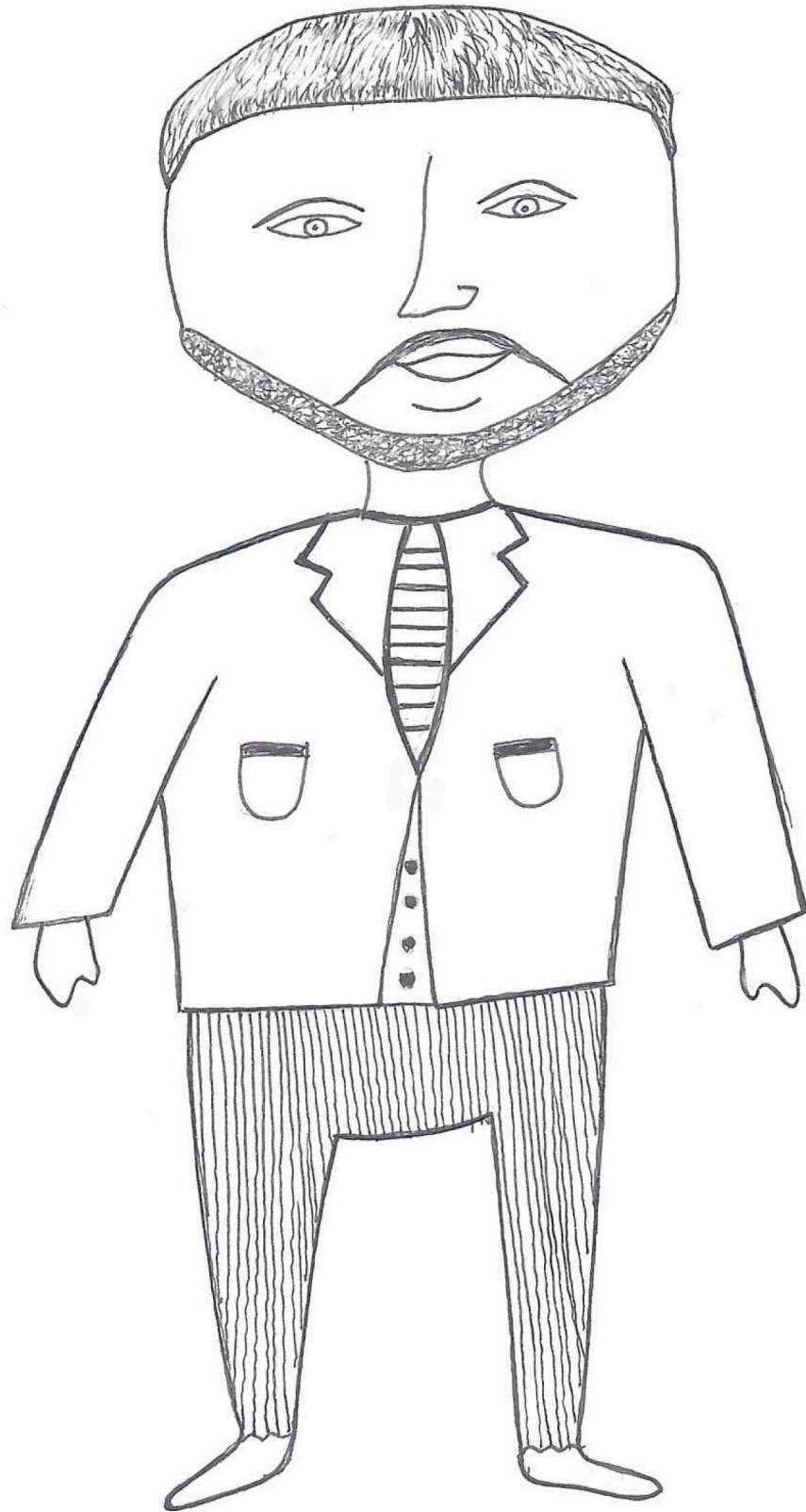

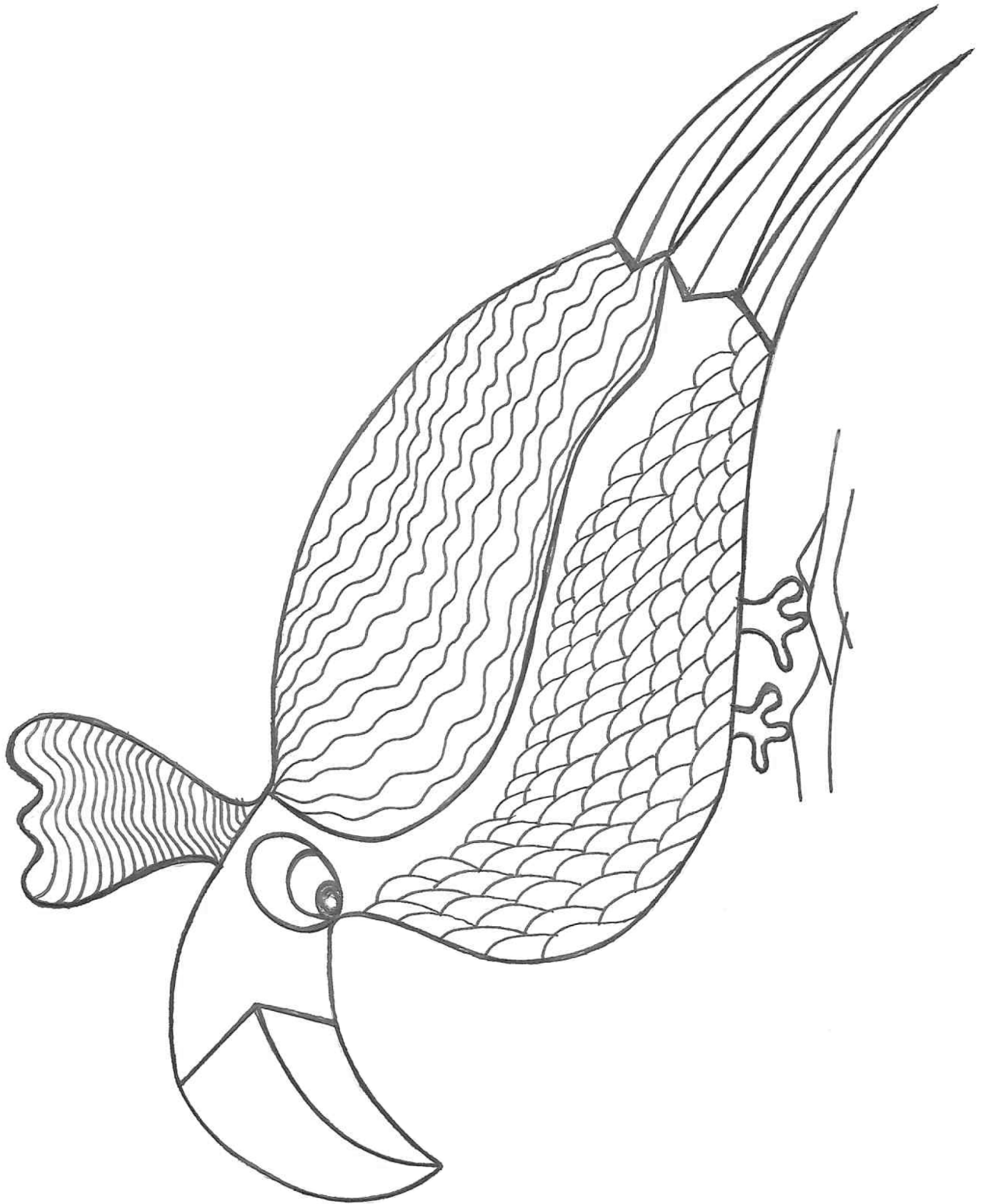

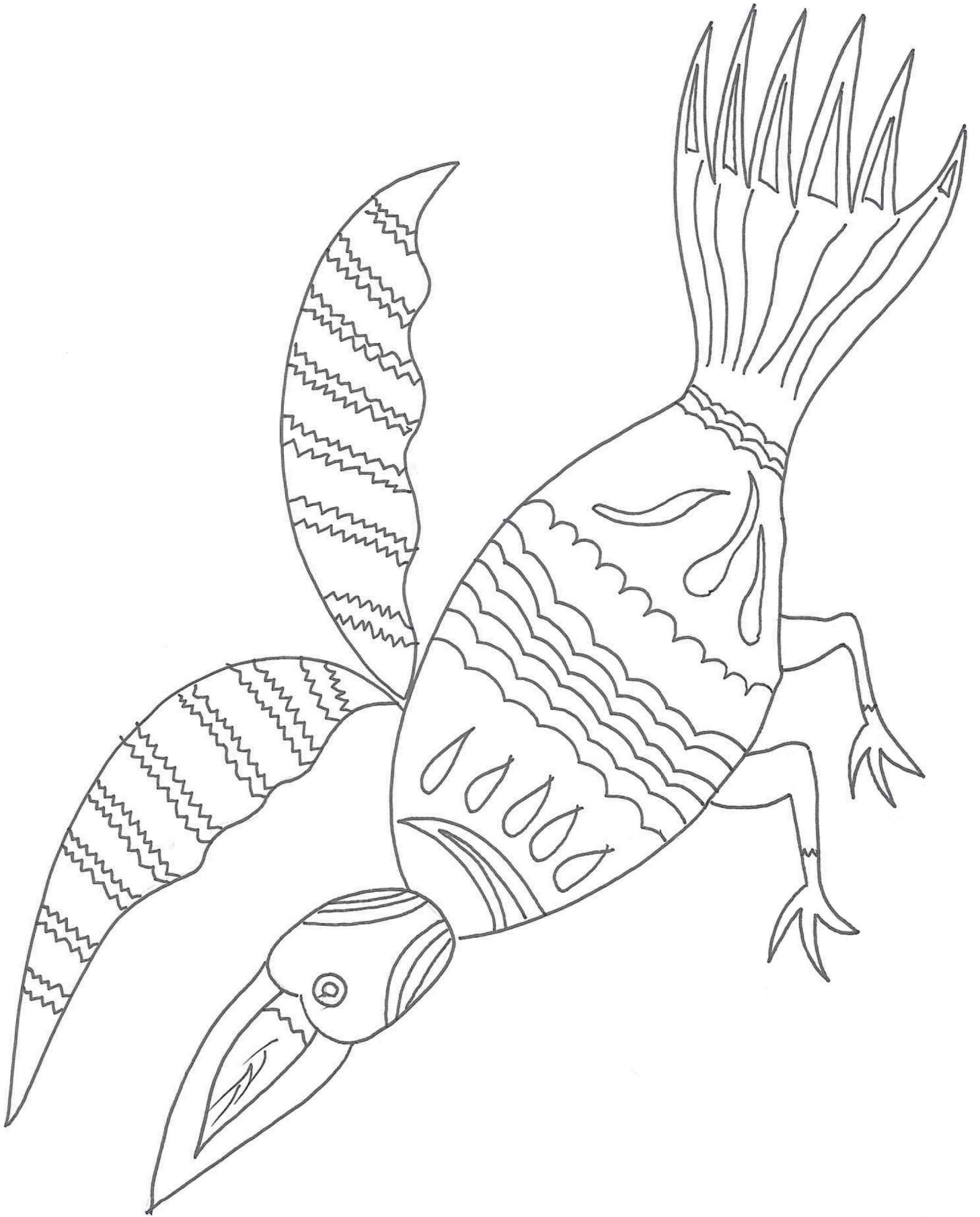

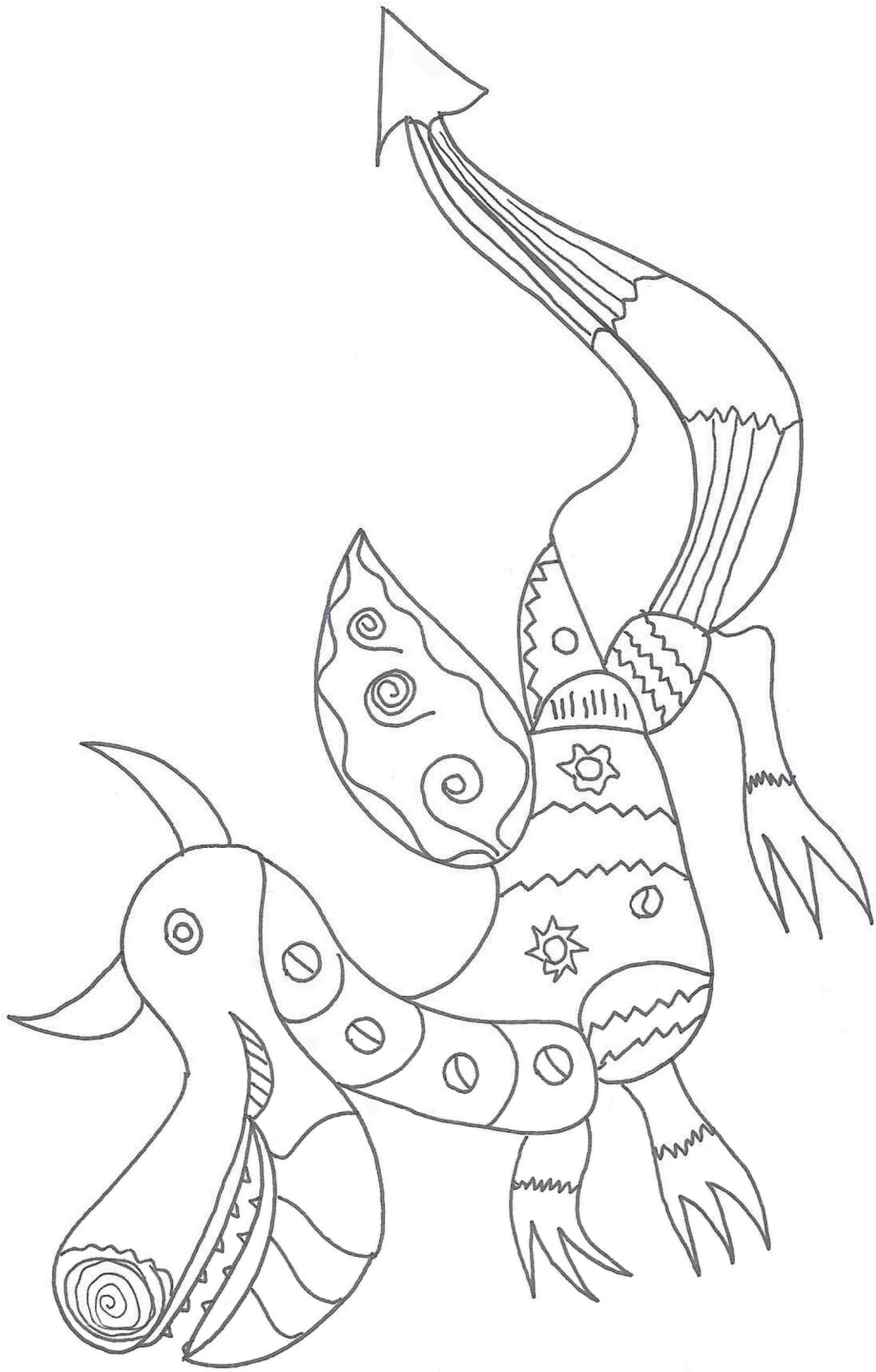

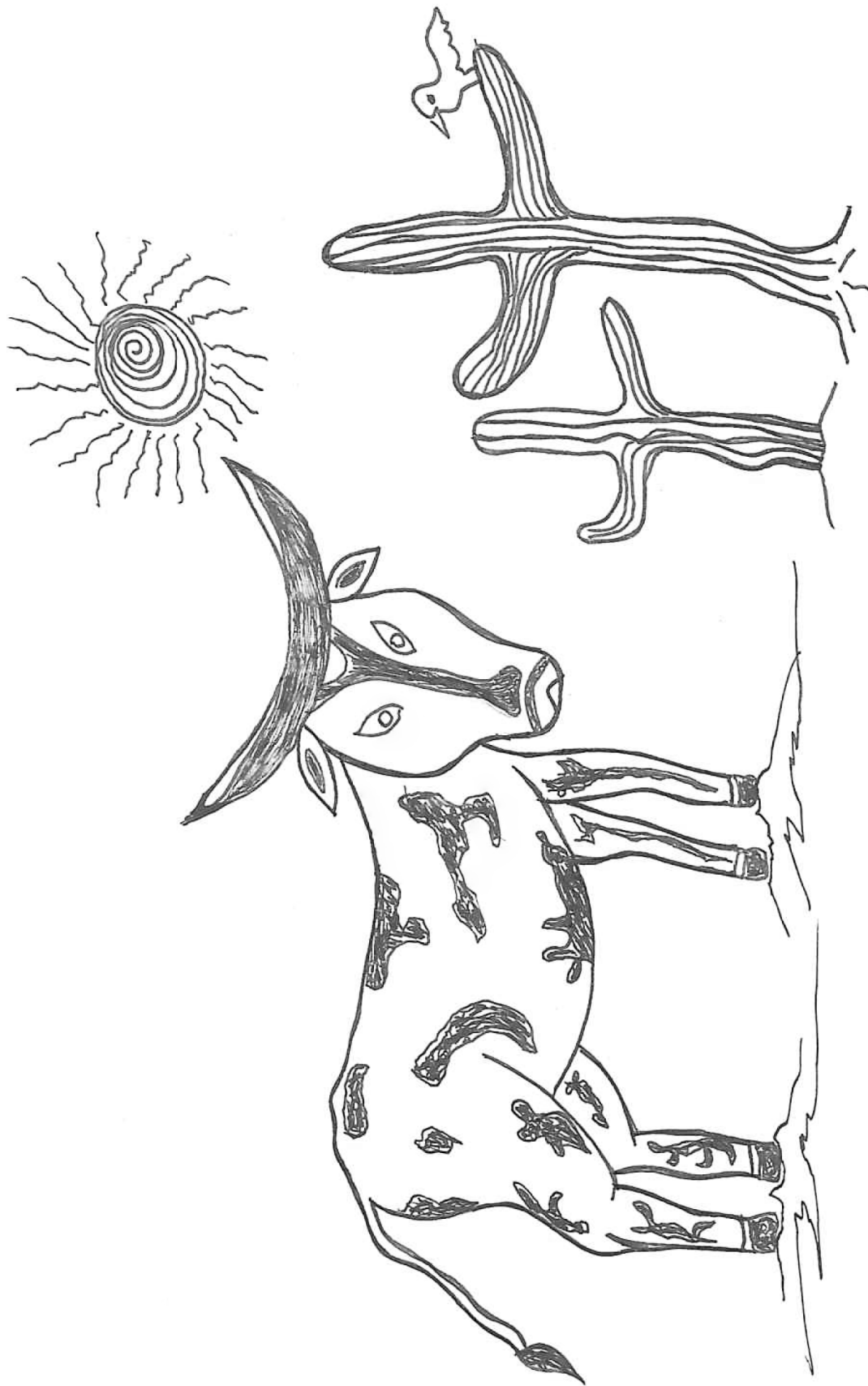



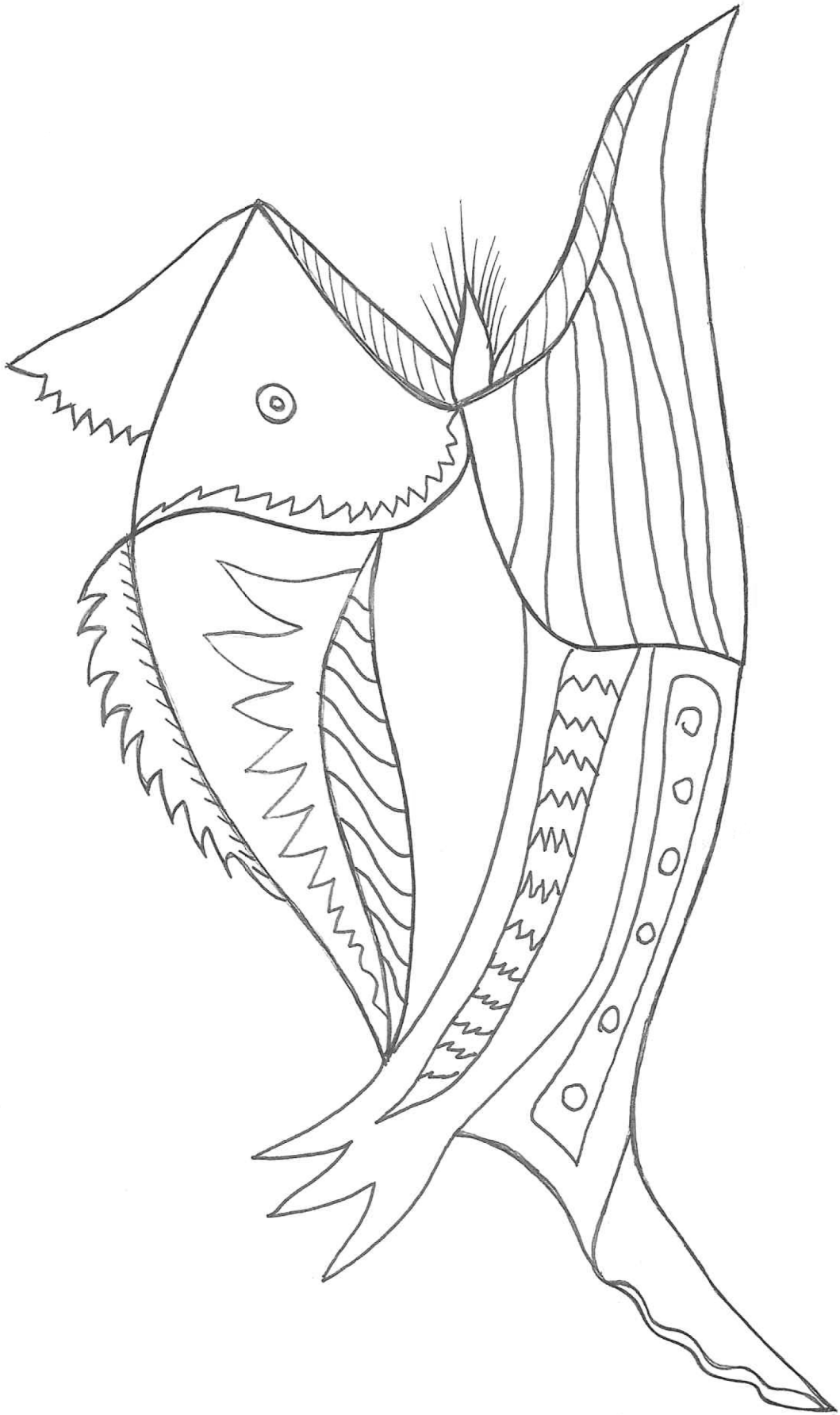

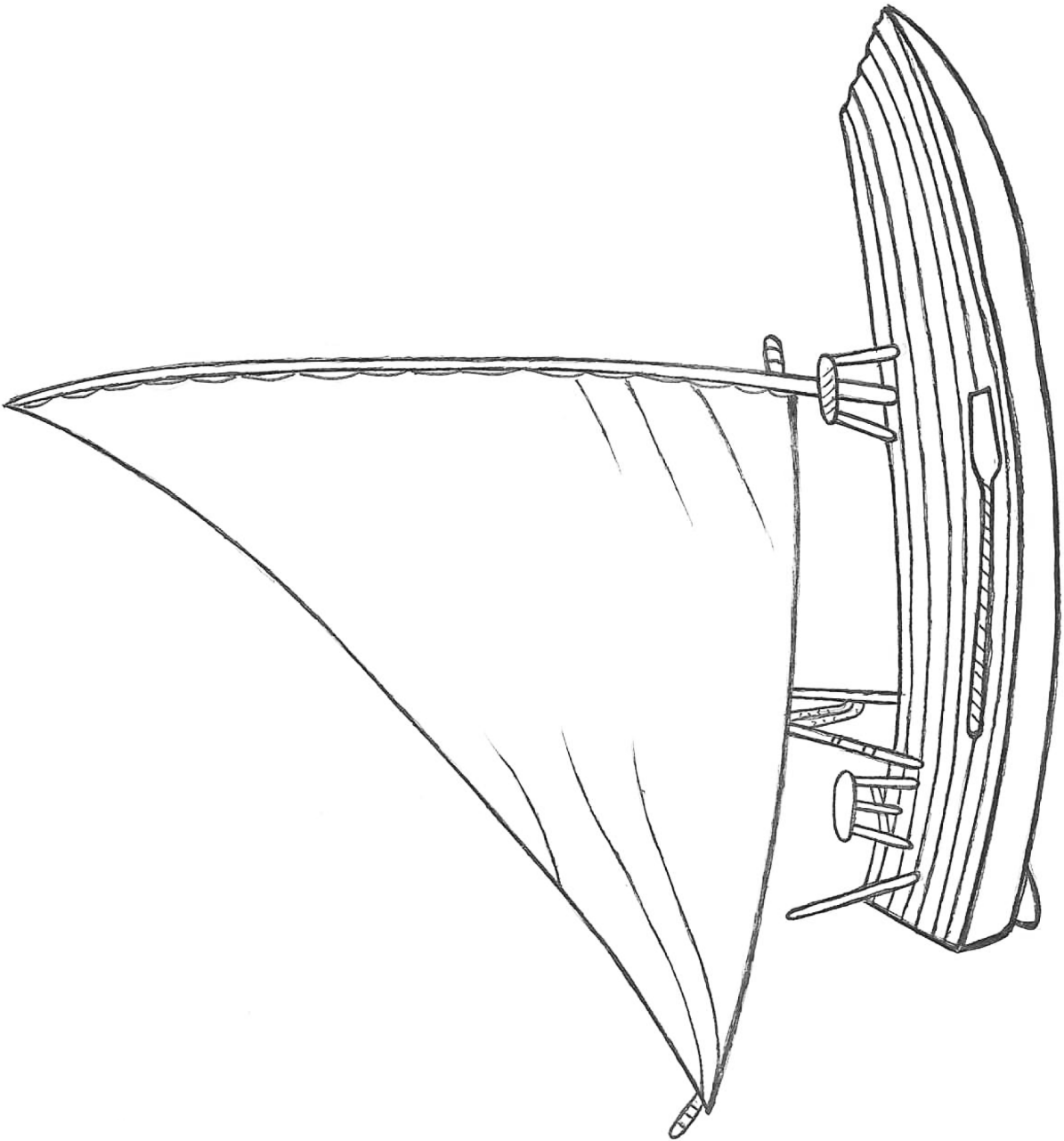

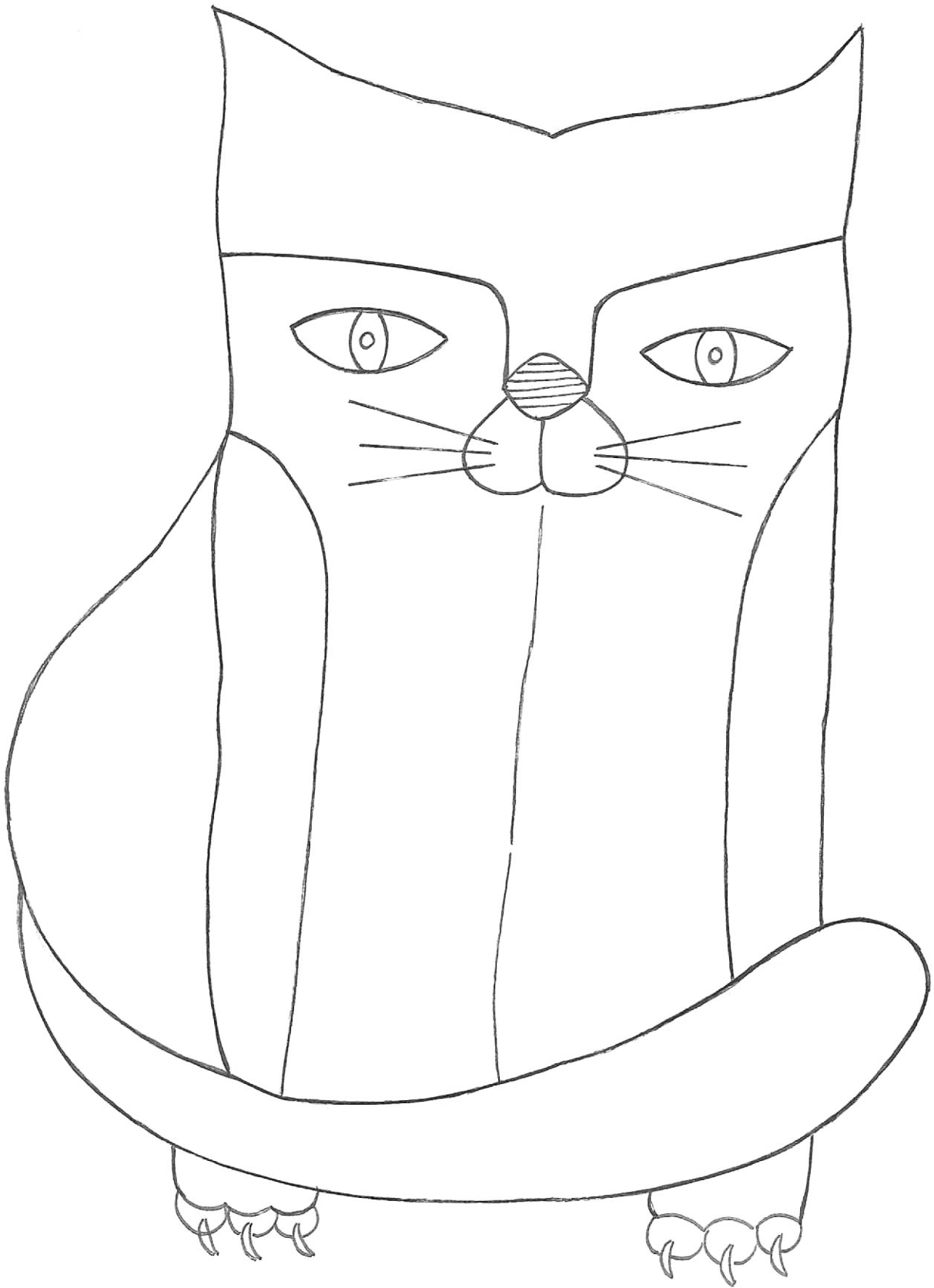

Vamos agora conhecer nosso artista-ilustrador

Francisco Antônio Araújo Bandeira, nascido em Fortaleza (1963), é servidor técnico-administrativo lotado no Museu de Arte da Universidade Federal do Ceará e responsável pela Oficina de Gravura Mestre Noza. Gravador, pintor, fotógrafo, arte-educador e jornalista, Francisco possui graduação em Pedagogia e pós-graduação em Arte-Educação.

Estudou gravura com Carlos Martins, Nauer Spíndola e Mariana Quito e foi professor de fotografia na Faculdade Nordeste (FANOR), além de ter ministrado cursos de gravura na Universidade de Fortaleza (UNIFOR) e em outras instituições. Em 1997, representou o Brasil na 22ª International Biennial of Graphic Art de Ljubljana na Eslovênia. Atualmente, integra o Grupo MATRIX (Fortaleza) e o Grupo Ita-Quatiara (Recife) e suas obras fazem parte dos acervos do Centro Dragão do Mar de Arte e Cultura (Fortaleza), Museu da Gravura (Curitiba), Fundação Joaquim Nabuco (Recife).



Principais exposições:

1994 - 1º Bienal da Gravura de São José dos Campos. Galeria do Senac, São José dos Campos/SP, Brasil.

1995 - Gravadores Cearenses D'Après Albrecht Dürer. Centro de Artes Visuais Raimundo Cela, Fortaleza/CE, Brasil.

1997 - 22º International Biennial of Graphic Art. Ljubljana, Slovênia.

2004 - Mostra de Artistas Plásticos Cearenses no Maranhão. Galeria Mauro Soh, Imperatriz/MA, Brasil.

2006 - II Bienal Internacional Ceará de Gravura. Museu de Arte Contemporânea do CDMAC. Fortaleza/CE, Brasil.

2014 - GGMQ + Outros. Centro Cultural BNB. Fortaleza/CE, Brasil. **UNS,** Estação Cabo Branco de Ciências, Cultura e Artes. João Pessoa/PB, Brasil.

2015 - MATRIX expõe: gravura e experimentos. Museu de Arte da Universidade Federal do Ceará, Fortaleza/CE, Brasil. **SP-Stampa.** Galeria Gravura Brasileira, São Paulo/SP, Brasil.

2016 - Hidro-Gráficas - exposição de gravuras. Centro Cultural BNB. Fortaleza/CE; Biblioteca Municipal de Barreiro, Portugal. **CONTER.** Sobrado José Lourenço. Fortaleza/CE, Brasil.

2018 - Hidro-Gráficas - exposição de gravuras. Maumau Galeria. Recife/PE, Brazil

2019 - Hidro-Gráficas - exposição de gravuras. Torre Malakoff, Recife/PE, Brasil. **Novos Olhares para Monalisa: Entre o POP e o Contemporâneo.** Museu da Indústria. Fortaleza/CE, Brasil. **Fête del'Estampe.** França

Principais premiações:

2004 - Grande Prêmio UNIFOR de Artes Plásticas e no 55º Salão de Abril, Fortaleza.

1995 - Prêmio Aquisição no I Salão Norman Rockwell, Fortaleza, 1995

1995 - Menção Honrosa no 46º Salão de Abril, Fortaleza.

MAUC



UNIVERSIDADE
FEDERAL DO CEARÁ

AGRADECIMENTOS ESPECIAIS

Gabinete do Reitor
Pró-Reitoria de Extensão
Projeto de Extensão: Museu de Arte: uma
Nova Recepção Estética